

形 試 合

(男 女 混 合 試 合)

小学1・2年生の部 [山桜之形 I II III]

順番	氏 名	ふりがな	学年	道 場 名	得 点	順 位
1	阿部 日依	あべ ひより	2年	桐生道場	40	1

小学3・4年生の部 [五陰破之形 I]

順番	氏 名	ふりがな	学年	道 場 名	得 点	順 位
1	原島 涉	はらしま しょう	4年	館林道場	12	3
2	小池 隼平	こいけ しゅんぺい	4年	笠懸道場	57	1
3	高木 萌	たかぎ もえ	3年	桐生道場	50	2

小学5・6年生の部 [地 撃 之 形]

順番	氏 名	ふりがな	学年	道 場 名	得 点	順 位
1	大澤 悠明	おおさわ はるあき	5年	笠懸道場	50	2
2	高木 南	たかぎ みなみ	6年	桐生道場	71	1
3	綾部 翠紀	あやべみのり	5年	桐生道場	41	3

中 学 生 の 部 [四 方 勅 之 形]

順番	氏 名	ふりがな	学年	道 場 名	得 点	順 位
1	原島 淳	はらしま じゅん	3年	館林道場	64	2
2	大澤 美沙	おおさわ みさ	1年	笠懸道場	64	1
3	武井 蓮	たけい れん	2年	笠懸道場	59	3

総合点
20
27

高 校 生 の 部 [地 撃 八 門 之 形]

順番	氏 名	ふりがな	学年	道 場 名	得 点	順 位
1	山崎 颯大	やまざき そうた	高1	館林道場	68	1
2	小池 流駆	こいけ りく	高2	笠懸道場	50	2

防具試合

幼年～小学2年生の部 (男女混合)

上：赤
左：赤

[1分30秒間－三本勝負]

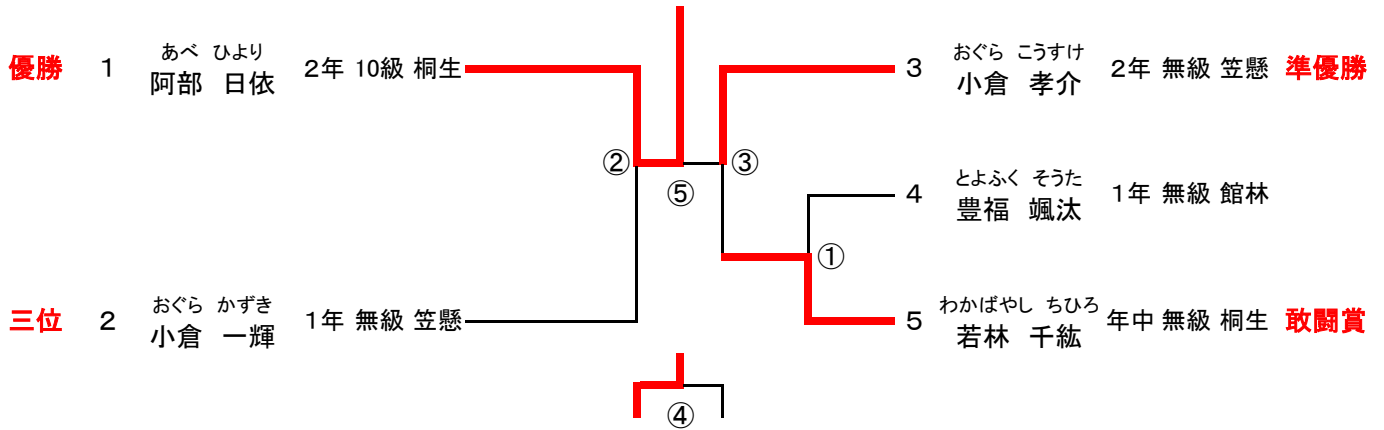

小学3・4年生の部 (男女混合)

[1分30秒間－三本勝負]

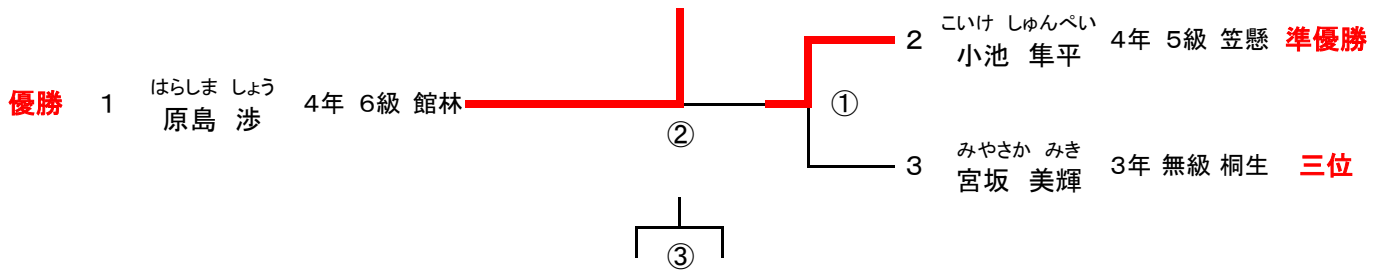

※ ③は①試合での勝者が②試合で勝った場合のみ三位決定を実施する

小学5・6年生男子の部 【軽量面使用】

[1分30秒間－三本勝負]

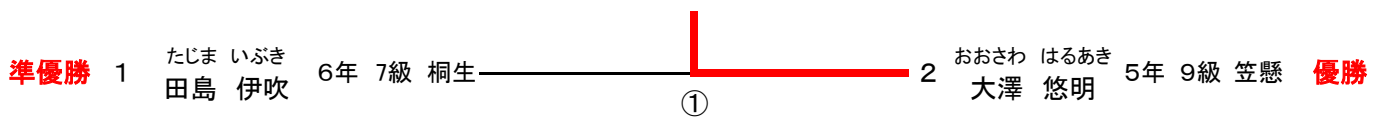

防具試合

小学5・6年生女子の部 【軽量面使用】

上：赤
左：赤

[1分30秒間—三本勝負]

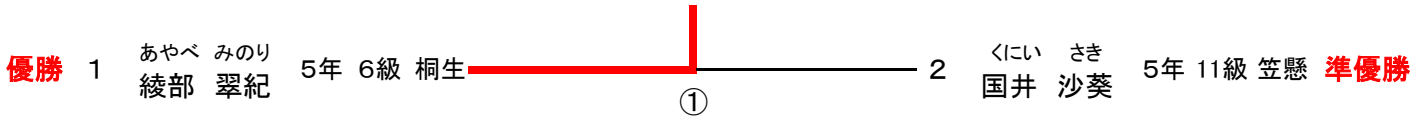

中学生の部 【軽量面使用】

(男女混合)

[2分間—三本勝負]

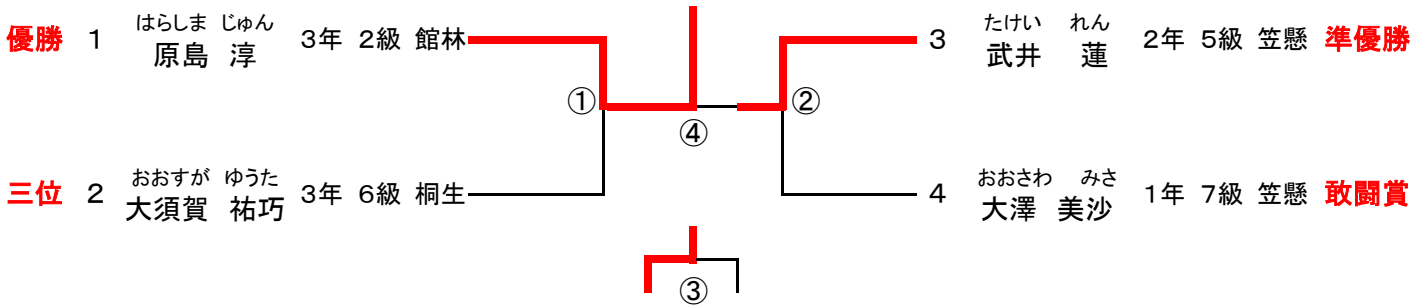

高校生男子の部

[2分間—三本勝負]

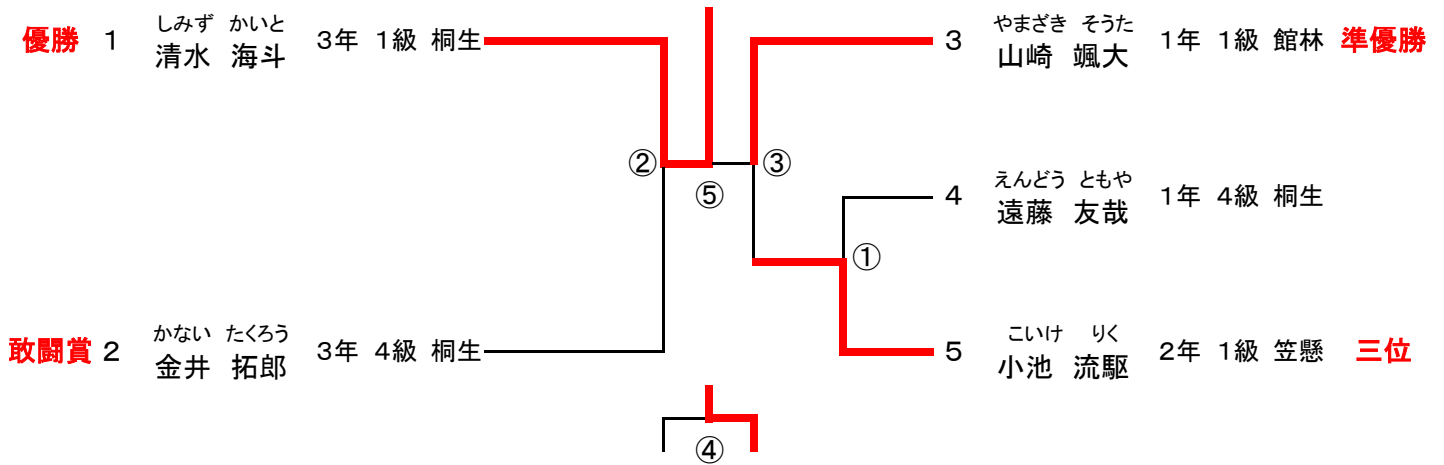

錬成大会

防具試合

女子の部

(初段以下)

上：赤
左：赤

[2分間—三本勝負]

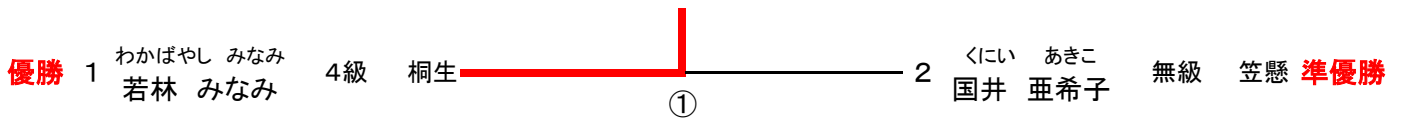

男子の部

(初段以下)

上：赤
左：赤

[2分間—三本勝負]

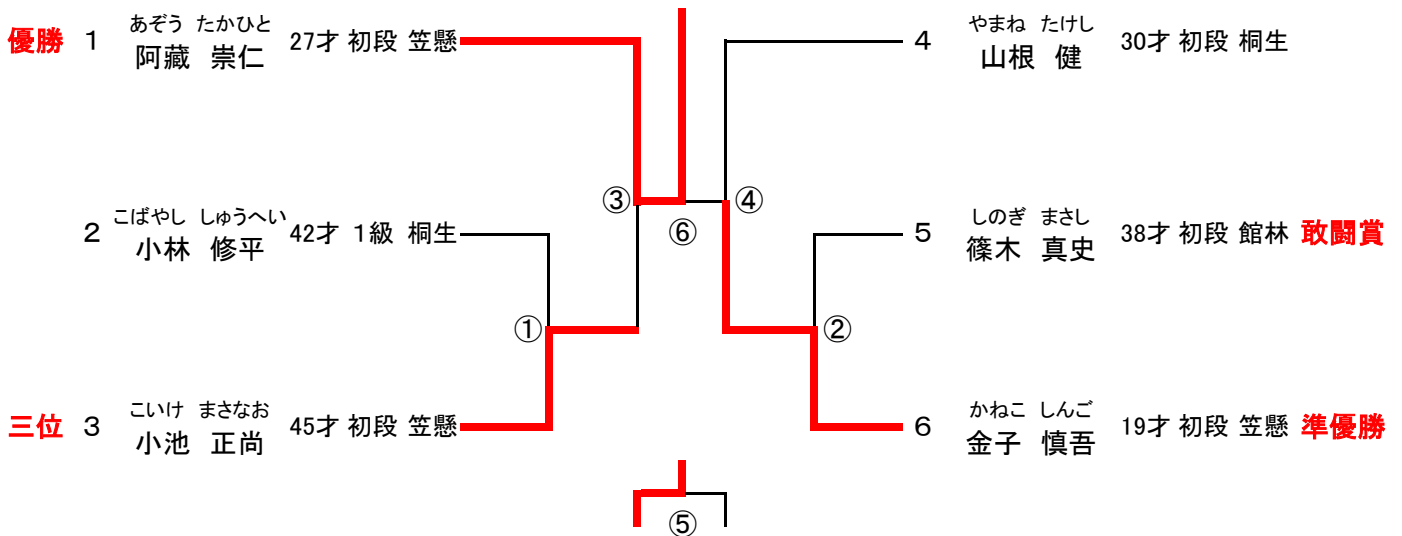

錬成大会

団体戦の部(二段以上の出場可)

防具試合

	桐生道場	館林道場	笠懸道場	順位
桐生道場		1 ● 2	1 ● 2	3
館林道場	2 ○ 1		2 ○ △	1
笠懸道場	2 ○ 1	△ ● 2		2

①	桐生道場	選手	氏名	勝敗	—	勝敗	氏名	選手	チーム
		先鋒	清水海斗	×		○	大塚芳治	先鋒	館林道場
		中堅	高木雄平	○		×	金子領助	中堅	
	大将	佐藤光雄	×	○	豊福泰広	大将			
②	館林道場	先鋒	金子領助	○	—	×	小池正尚	先鋒	笠懸道場
		中堅	大塚芳治	△		△	阿藏崇仁	中堅	
		大将	豊福泰広	○		×	金子慎吾	大将	
③	笠懸道場	先鋒	小池正尚	×	—	○	清水海斗	先鋒	桐生道場
		中堅	金子慎吾	○		×	高木雄平	中堅	
		大将	阿藏崇仁	○		×	佐藤光雄	大将	

登録選手

桐生道場			
	氏名	年齢	段級
1	たかぎ ゆうへい 高木雄平	40	二
2	やまね たけし 山根健	30	初
3	さとう みつお 佐藤光雄	43	三
4	しみず かいと 清水海斗	17	初

館林道場			
	氏名	年齢	段級
1	とよふく やすひろ 豊福泰広	39	四
2	かねこ りょうすけ 金子領助	44	二
3	おおつか よしはる 大塚芳治	38	初
4	やまざき そうた 山崎颯大	16	1級

笠懸道場			
	氏名	年齢	段級
1	あぞう たかひと 阿藏崇仁	27	初
2	こいけ まさなお 小池正尚	45	初
3	かねこ しんご 金子慎吾	19	初